

TVT karimás ill. hegtoldatos tolózár

API 600 (ISO 10434) szabvány szerint
DN 50 (2") - DN 600 (24"), Class 150 – Class 1500

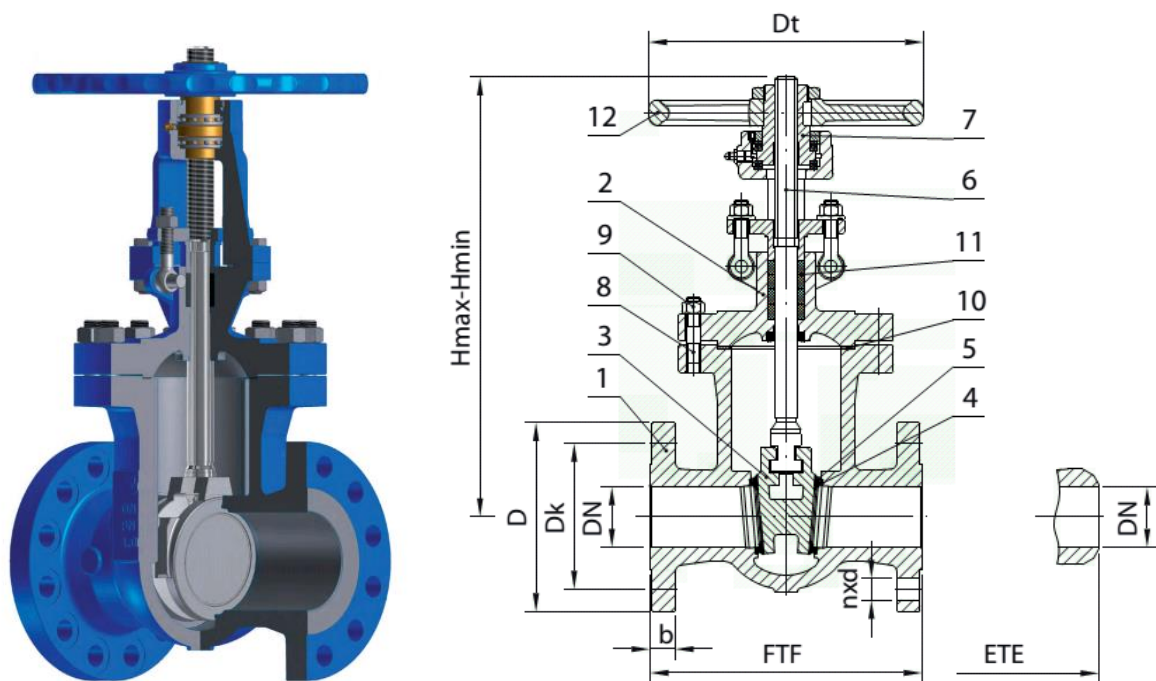

Anyagok

Sz.	Darabjegyzék	Anyagcsoportok ASME B16.34 szerint					
		1.1	1.3	1.9	1.13	2.1	2.2
		Alkalmazás					
		-29°C... +425°C	-40°C...+345°C	-29°C...+595°C	-29°C...+600°C	-196°C...+600°C	-196°C...+600°C
		Anyagkód					
1	Ház	A216 WCB	A352 LCB	A217 WC6	A217 C5	A351 CF8	A351 CF8M
2	Fedél	A216 WCB	A352 LCB	A217 WC6	A217 C5	A351 CF8	A351 CF8M
3	Záróelem	A216 WCB	A352 LCB	A217 WC6	A217 C5	A351 CF8	A351 CF8M
4	Ülék tömítés	13Cr vagy HF stellit				saját anyag vagy stellit	
5	Záróelem tömítés	13Cr vagy HF stellit				saját anyag vagy stellit	
6	Orsó	SS 420				SS 304 / SS 316	
7	Forgatóanya	rézötvtözet					
8	Szegcsavar	A193 B7		A193 B16 / 1.7709		A193 B8 vagy A193 B8M	
9	Anyacsavar	A194 2H		A194 4 / 1.7709		A194 8 vagy A194 8M	
10	Fedéltömítés	Class 150: megerősített tiszta grafit, Class 300 - Class 1500: spiráltömítés vagy ovál fémgűrű					
11	Orsótömítés	fonott grafit korróziógátlóval					
12	Kézikerék	szürkeöntvény					

Szabványok

Tolózár API 600 (ISO 10434) szabvány szerint	Class 150 – Class 1500
Beépítési méret karimás és hegtoldatos csatlakozás esetén	ASME/ANSI B16.10 szabvány
Karimás csatlakozás	ASME/ANSI B16.5 szabvány
Hegtoldatos csatlakozás	ASME/ANSI B16.25 szabvány

Class 150

DN (NPS)	50 (2")	65 (2 1/2")	80 (3")	100 (4")	150 (6")	200 (8")	250 (10")	300 (12")	350 (14")	400 (16")	450 (18")	500 (20")	600 (24")	650 (26")	700 (28")	
[mm]	FTF	178	190	203	229	267	292	330	356	381	406	432	457	508	559	610
	ETE	216	241	282	305	403	419	457	502	572	610	660	711	813	864	914
	Hmax	425	491	534	670	854	1023	1266	1481	1587	1806	2103	2323	3060	3330 ⁽³⁾	4385 ⁽³⁾
	Hmin	359	409	443	550	683	803	991	1150	1219	1481	1642	1795	2370	2640 ⁽³⁾	3633 ⁽³⁾
	Dt	250	250	250	250	315	400	500	500	500	630	730	730	730	500 ⁽²⁾	630 ⁽²⁾
kg	FTF	23	29	37	50	86	144	226	323	410	620	740	920	1150	1745	2140
	ETE	19	23	32	40	78	133	205	302	396	575	690	890	1120	1632	1814

Class 300

DN (NPS)	50 (2")	65 (2 1/2")	80 (3")	100 (4")	150 (6")	200 (8")	250 (10")	300 (12")	350 (14")	400 (16")	450 (18")	500 (20")	600 (24")	
[mm]	FTF	216	241	282	305	403	419	457	502	762	838	914	991	1143
	ETE	216	241	282	305	403	419	457	502	762	838	914	991	1143
	Hmax	468	505	556	661	919	1030	1439	1623	1742	2000	2160 ⁽³⁾	2395 ⁽³⁾	2985 ⁽³⁾
	Hmin	394	422	465	553	755	905	1128	1292	1362	1580	1690 ⁽³⁾	1865 ⁽³⁾	2417 ⁽³⁾
	Dt	250	250	250	315	400	500	500	500	630	730	400 ⁽²⁾	500 ⁽²⁾	630 ⁽²⁾
kg	FTF	33	44	52	81	181	254	386	630	880	1030	1420	1780	2454
	ETE	24	35	43	73	141	220	302	504	720	810	1120	1440	1979

Class 600

DN (NPS)	50 (2")	65 (2 1/2")	80 (3")	100 (4")	150 (6")	200 (8")	250 (10")	300 (12")	350 (14")	400 (16")	450 (18")	500 (20")	
[mm]	FTF	292	330	356	432	559	660	787	838	889	991	1092	1194
	ETE	292	330	356	432	559	660	787	838	889	991	1092	1194
	Hmax	468	522	566	659	929	1036	1459	1648	1910 ⁽³⁾	2180 ⁽³⁾	2770 ⁽³⁾	2936 ⁽³⁾
	Hmin	394	436	475	551	765	911	1148	1308	1530 ⁽³⁾	1750 ⁽³⁾	2078 ⁽³⁾	2459 ⁽³⁾
	Dt	250	250	250	315	500	500	630	730	500 ⁽²⁾	500 ⁽²⁾	500 ⁽²⁾	630 ⁽²⁾
kg	FTF	42	53	63	122	250	424	685	900	1250	1540	1959	2776
	ETE	31	37	42	84	188	318	513	694	846	1020	1633	2286

Class 900

DN (NPS)	50 (2")	65 (2 1/2")	80 (3")	100 (4")	150 (6")	200 (8")	250 (10")	300 (12")	
[mm]	FTF	368	419	381	457	610	737	838	965
	ETE	368	419	381	457	610	737	838	965
	Hmax	540	653	630	745	976	1164	1448 ⁽³⁾	1605 ⁽³⁾
	Hmin	466	576	535	626	785	948	1168 ⁽³⁾	1305 ⁽³⁾
	Dt	315	400	400	400	500	630	500 ⁽²⁾	500 ⁽²⁾
kg	FTF	73	123	107	117	350	620	960	1440
	ETE	51	95	78	131	250	450	716	1100

Class 1500

DN (NPS)	50 (2")	65 (2 1/2")	80 (3")	100 (4")	
[mm]	FTF	368	419	470	546
	ETE	368	419	470	546
	Hmax	540	653	695	853
	Hmin	466	576	595	725
	Dt	315	400	400	500
kg	FTF	73	123	180	285
	ETE	51	95	145	230

Alkalmazhatóság

Anyag-minőség	Class	Nyomás (bar) / Hőmérséklet (°C) alkalmazhatóság ANSI B16.34																		
		-29+30	50	100	150	200	250	300	325	350	375	400	425	450	475	500	538	550	575	600
A216 WCB	150	19,6	19,2	17,7	15,8	13,8	12,1	10,2	9,3	8,4	7,4	6,5	5,5	4,6	3,7	2,8	1,4			
	300	51,1	50,1	46,6	45,1	43,8	41,9	39,8	38,7	37,6	36,4	34,7	28,8	23,0	17,4	11,8	5,9			
	600	102,1	100,2	93,2	90,2	87,6	83,9	79,6	77,4	75,1	72,7	69,4	57,5	46,0	34,9	23,5	11,8			
	900	153,2	150,4	139,8	131,4	125,8	119,5	116,1	112,7	109,1	104,2	86,3	69,0	52,3	35,3	23,5	17,7			
	1500	255,3	250,6	233,0	225,4	219,0	209,7	199,1	193,6	187,8	181,8	173,6	143,8	115,0	87,2	58,8	29,5			
A352 LCB	150	18,4	18,2	17,4	15,8	13,8	12,1	10,2	9,3	8,4	7,4	6,5	5,5	4,6	3,7	2,8	1,4			
	300	48,0	47,5	45,3	43,9	42,5	40,8	38,7	37,6	36,4	35,0	32,6	27,3	21,6	15,7	11,1	5,9			
	600	96,0	94,9	90,7	87,9	85,1	81,6	77,4	75,2	72,8	69,9	65,2	54,6	43,2	31,3	22,1	11,8			
	900	144,1	142,4	136,0	131,8	127,6	122,3	116,1	112,7	109,2	104,9	97,9	81,9	64,8	47,0	33,2	17,7			
	1500	240,1	237,3	226,7	219,7	212,7	203,9	193,4	187,9	182,0	174,9	163,1	136,5	107,9	78,3	55,4	29,5			
A217 WC6	150	19,8	19,5	17,7	15,8	13,8	12,1	10,2	9,3	8,4	7,4	6,5	5,5	4,6	3,7	2,8	1,4	1,4	1,4	1,4
	300	51,7	51,7	51,5	49,7	48,0	46,3	42,9	41,4	40,3	38,9	36,5	35,2	33,7	31,7	25,7	14,9	12,7	8,8	6,1
	600	103,4	103,4	103,0	99,5	95,9	92,7	85,7	82,6	80,4	77,6	73,3	70,0	67,7	63,4	51,5	29,8	25,4	17,6	12,2
	900	155,1	155,1	154,4	149,2	143,9	139,0	128,6	124,0	120,7	116,5	109,8	105,1	101,4	95,1	77,2	44,7	38,1	26,4	18,3
	1500	258,6	258,6	257,4	248,7	239,8	231,8	214,4	206,6	201,1	194,1	183,1	175,1	169,0	158,2	128,6	74,5	63,5	44,0	30,5
A217 C5	150	20,0	19,5	17,7	15,8	13,8	12,1	10,2	9,3	8,4	7,4	6,5	5,5	4,6	3,7	2,8	1,4	1,4	1,4	1,4
	300	51,7	51,7	51,5	50,3	48,6	46,3	42,9	41,4	40,3	38,9	36,5	35,2	33,7	27,9	21,4	13,7	12,0	8,9	6,2
	600	103,4	103,4	103,0	100,3	97,2	92,7	85,7	82,6	80,4	77,6	73,3	70,0	67,7	55,7	42,8	27,4	24,1	17,8	12,5
	900	155,1	155,1	154,6	150,6	145,8	139,0	128,6	124,0	120,7	116,5	109,8	105,1	101,4	83,6	64,1	41,1	36,1	26,7	18,7
	1500	258,6	258,6	257,6	250,8	243,4	231,8	214,4	206,6	201,1	194,1	183,1	175,1	169,0	139,31	106,9	68,6	60,2	44,4	31,2
A351 CF8	150	19,0	18,3	15,7	14,2	13,2	12,1	10,2	9,3	8,4	7,4	6,5	5,5	4,6	3,7	2,8	1,4	1,4	1,4	1,4
	300	49,6	47,8	40,9	37,0	34,5	32,5	30,9	30,2	29*6	29,0	28,4	28,0	27,4	26,9	26,5	24,4	23,6	20,8	16,9
	600	99,3	95,6	81,7	74,0	69,0	65,0	61,8	60,4	59,3	58,1	56,9	56,0	54,8	53,9	48,9	47,1	41,7	33,8	27,6
	900	148,9	143,5	122,6	111,0	103,4	97,5	92,7	90,7	88,9	87,1	85,3	84,0	82,2	80,8	79,5	73,3	70,7	62,5	50,6
	1500	248,2	239,1	204,3	185,0	172,4	162,4	154,6	151,1	148,1	145,2	142,2	140,0	137,0	134,7	132,4	122,1	117,8	104,2	84,4
A351 CF8M	150	19,0	18,4	16,2	14,8	13,7	12,1	10,2	9,3	8,4	7,4	6,5	5,5	4,6	3,7	2,8	1,4	1,4	1,4	1,4
	300	49,6	48,1	42,2	38,5	35,7	33,4	31,6	30,9	30,3	29,9	29,4	29,1	28,8	28,7	28,2	25,2	25,0	24,0	19,9
	600	99,3	96,2	84,4	77,0	71,3	66,8	63,2	61,8	60,7	59,8	58,9	58,3	57,7	57,3	56,5	50,0	49,8	47,9	39,8
	900	148,9	144,3	126,6	115,5	107,0	100,1	94,9	92,7	91,0	89,6	88,3	87,4	86,5	86,0	84,7	75,2	74,8	71,8	59,7
	1500	248,2	240,6	211,0	192,5	178,3	166,9	158,1	154,4	151,6	149,4	147,2	145,7	144,2	143,4	140,9	125,5	124,9	119,7	99,5

Választható kialakítások



rugalmas ék



merev ék

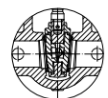

osztott ék

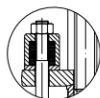

rugófesztésű tömszelence

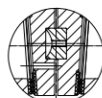

furat az éken (nyomás kiegyenlítés miatt)

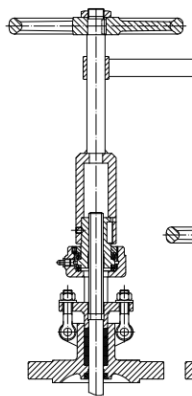

Szárhosszabítással

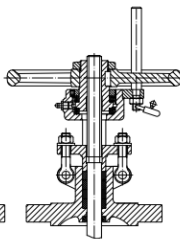

Lakatosható kivitel

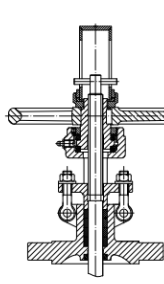

Helyzetjelző

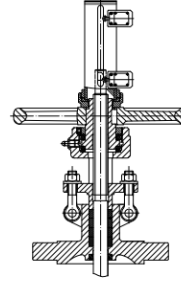

Végálláskapcsoló

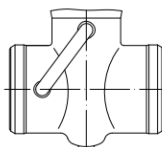

nyomás kiegyenlítő csővel

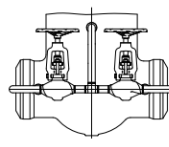

nyomás kiegyenlítő csővel és bypass szeleppel



Lánckerekes hajtással

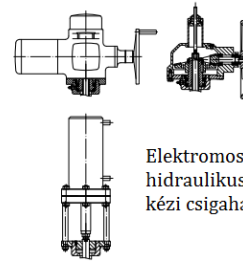

Elektromos, hidraulikus vagy kézi csigahajtóművel

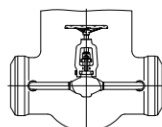

bypass szeleppel